

Bombas manuales de simple efecto

BM-04, BM-1, BM-2 y BMAP-1

Son bombas manuales, de una velocidad, utilizables de forma fija o portátil, en posición horizontal o vertical. En esta última posición, el cabezal debe situarse hacia abajo.

Su poco peso y escaso volumen las hacen especialmente utilizables para trabajos en los que es necesaria rapidez de maniobra.

Están equipadas con válvula de sobrepresión, tarada a la presión máxima de trabajo.

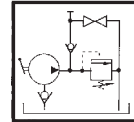

Esquema hidráulico



BM-3, BMAP-3, BM-6 y BM-12

Bombas manuales de simple efecto y dos velocidades. El sistema automático de dos etapas permite el funcionamiento simultáneo de los dos pistones para un acercamiento rápido a la carga.

El pistón mayor deja de actuar automáticamente cuando el cilindro que acciona la bomba está sometido a alta presión.

Están equipadas con válvula de sobrepresión, tarada a la presión máxima de trabajo.

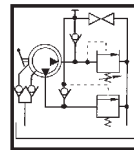

Esquema hidráulico



BK-05, BKD-09

Verticales. De una y dos velocidades.

Disponen de orificios en la base para su utilización en forma fija. Están provistas de válvula de sobrepresión, tarada a la presión máxima de trabajo.



Esquema hidráulico

Bombas manuales de doble efecto

BMD-3, BMD-6 y BMD-12

Son bombas de doble efecto y de dos velocidades.

De idénticas características a las bombas de simple efecto y dos velocidades.

Con válvula de sobrepresión, tarada a la presión máxima de trabajo.

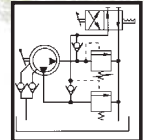

Esquema hidráulico

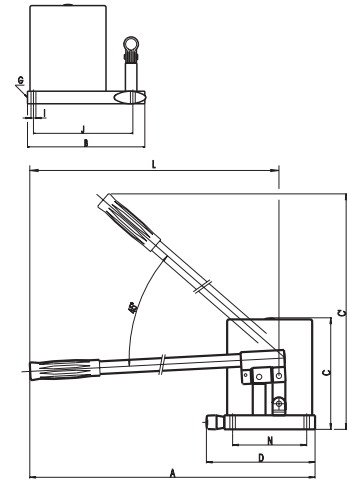
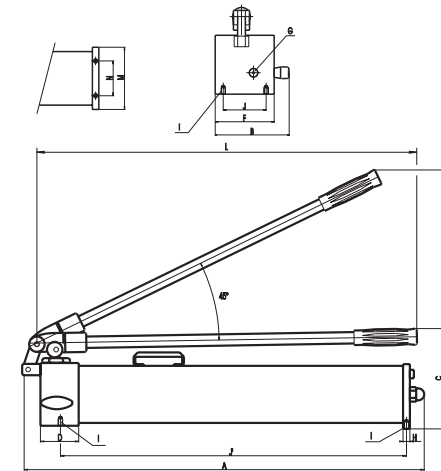

Bomba vertical

Ref.	Pres. de Trabajo		Capacidad de aceite útil		Caudal por embolada				Dimensiones mm/in.														Peso												
	kg/cm ²	psi	cm ³	in ³	1 Etapa	2 Etapa	A	B	C	C'	D	E	F	G	H	I	J	J'	L	M	N	Kg	lbs.												
BM-04	700	10000	400	24,4	—	2,5 0,15	460	18 1/64	127	5	137	5 13/32	440	17 5/16	30	1 3/16	97	3 13/16	3/8-18NPT	33	1 5/16	8,5	1 1/32	—	—	—	—	400	15 3/4	—	—	50	2	4,25	9,4
BM-1	700	10000	1250	76,3	—	2,5 0,15	590	23 7/32	133	5 1/4	155	6 1/64	610	24	30	1 9/16	104	4 1/64	3/8-18NPT	33	1 5/16	8,5	1 1/32	—	—	—	—	600	23 5/8	—	—	80	3 5/32	6,7	14,8
BM-2	700	10000	2000	122	—	2,5 0,15	570	22 7/16	155	6 1/64	175	6 7/8	630	14 13/16	30	1 9/16	140	5 1/2	3/8-18NPT	33	1 5/16	8,5	1 1/32	—	—	—	—	600	23 5/8	—	—	90	3 9/16	12	26,5
BMAP-1	1500	21430	1250	76,3	—	1 0,06	590	23 7/32	142	5 5/8	155	6 1/64	610	24	30	1 9/16	112	4 7/16	1/4-19GAS	33	1 5/16	8,5	1 1/32	—	—	—	—	600	23 5/8	—	—	80	3 9/32	7,2	15,9
BK-05	700	10000	650	39,7	—	2,5 0,15	625	24 5/8	180	7 9/32	144	5 11/16	610	24	140	5 1/2	—	—	3/8-18NPT	—	—	8,5	1 1/32	—	—	—	—	600	23 5/8	—	—	96	3 3/4	7	15,4
BKD-09	700	10000	1100	67,1	8	0,5 2,5 0,15	625	24 5/8	228	8 15/16	233	9 9/16	610	24	140	5 1/2	—	—	3/8-18NPT	—	—	8,5	1 1/32	—	—	—	—	600	23 5/8	—	—	96	3 3/4	9,5	20,9
BM-3	700	10000	3000	183	19	1,15 2,5 0,15	700	27 9/16	135	5 5/16	185	7 9/32	595	23 7/16	67	2 5/8	110	4 5/16	3/8-18NPT	12	15/32	M8x1,25	80	3 9/32	607	23 7/8	665	26 3/16	80	3 9/32	65	2 9/16	14	30,9	
BMAP-3	1500	21430	3000	183	18	1,1 1,15 0,07	700	27 9/16	135	5 5/16	185	7 9/32	595	23 7/16	67	2 5/8	110	4 5/16	1/4-19GAS	12	15/32	M8x1,25	80	3 9/32	607	23 7/8	665	26 3/16	80	3 9/32	65	2 9/16	14	30,9	
BM-6	700	10000	6000	366	19	1,15 2,5 0,15	700	27 9/16	168	6 5/8	185	7 9/32	595	23 7/16	67	2 5/8	110	4 5/16	3/8-18NPT	10	25/64	M6x1	130	5 1/8	—	—	665	26 3/16	165	6 1/2	—	—	20	44,1	
BM-12	700	10000	12000	732	19	1,15 2,5 0,15	700	27 9/16	290	11 7/16	185	7 9/32	595	23 7/16	67	2 5/8	110	4 5/16	3/8-18NPT	10	25/64	—	—	—	—	665	26 3/16	290	11 7/16	—	—	25	55,1		
BMD-3	700	10000	3000	183	19	1,15 2,5 0,15	730	27 9/16	146	5 3/4	185	7 9/32	595	23 7/16	125	4 15/16	110	4 5/16	3/8-18NPT	12	15/32	M8x1,25	80	3 9/32	607	23 7/8	665	26 3/16	80	3 9/32	65	2 9/16	17	37,5	
BMD-6	700	10000	6000	366	19	1,15 2,5 0,15	730	27 9/16	168	6 5/8	185	7 9/32	595	23 7/16	125	4 15/16	110	4 5/16	3/8-18NPT	10	25/64	M6x1	130	5 1/8	—	—	665	26 3/16	165	6 1/2	—	—	23	50,7	
BMD-12	700	10000	12000	732	19	1,15 2,5 0,15	730	27 9/16	290	11 7/16	185	7 9/32	595	23 7/16	125	4 15/16	110	4 5/16	3/8-18NPT	10	25/64	—	—	—	—	665	26 3/16	290	11 7/16	—	—	28	61,7		

BOMBAS HIDRÁULICAS



NS
NAP
Series BKN



Bombas oleoneumáticas

NS-1, NS-21, NS-22 y NAP-3

De simple efecto y una velocidad.

Impulsadas por aire para funcionamiento donde no sea posible la utilización de fuerza eléctrica o sea ésta peligrosa.

Con válvula de sobrepresión tarada a la presión máxima de trabajo.

Una vez conectadas a la red las bombas oleoneumáticas NS-1, NS-21 y NS-22, su puesta en marcha se consigue pisando o presionando el balancín hacia abajo, mientras que la descarga se efectúa girando el balancín hacia delante.

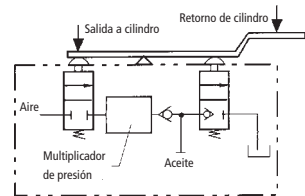

Presión de aire recomendada:
7-10 kg/cm². / 100-140 Psi
Caudal aire necesario:
270 l/min. / 59,39 gpm



Importante. Es indispensable la utilización de un conjunto purificador-regulador-lubricador de aire en las bombas oleoneumáticas con el fin de garantizar el funcionamiento y prolongar su vida útil.

Esquema de funcionamiento

Simple efecto

BKN-09

Bomba de accionamiento neumático y manual.

El accionamiento neumático permite una mayor velocidad de desplazamiento del pistón. El accionamiento manual es utilizado cuando no hay disponibilidad de aire comprimido o para trabajos de mayor precisión.

Con válvula de seguridad tarada a la presión máxima de trabajo.

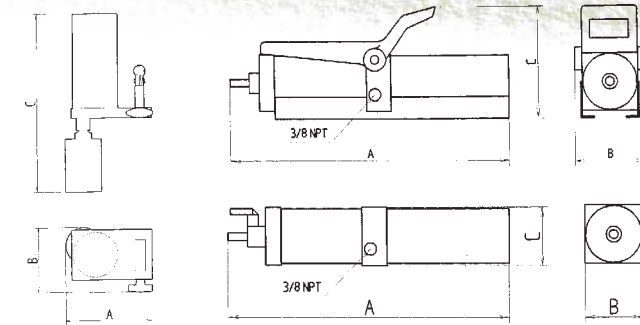

Ref.	Presión de trabajo		Capacidad de aceite útil		Caudal de aceite		Caudal por embolada		Dimensiones mm/in.			Peso	
	kg/cm ²	psi.	cm ³	in ³	cm ³ /min	in ³ /min	cm ³	in ³	A	B	C	Kg.	lbs.
NS-1	700	10000	500	30.5	50	3.05	-	-	440 17 5/16	120 4 3/4	150 5 7/8	7	15.5
NS-21	700	10000	1250	76.3	50	3.05	-	-	697 27 7/16	120 4 3/4	150 5 7/8	8	17.6
NS-22	225	3215	1000	61	155	9.45	-	-	606 23 7/8	120 4 3/4	150 5 7/8	7.6	16.7
NAP-3	1500	21430	3000	183	43	2.6	-	-	800 31 1/2	120 4 3/4	120 4 3/4	15	33
BKN-09	700	10000	1100	67.1	50	3.05	2.5	0.15	193 7 5/8	140 5 1/2	407 16	8.2	18

BOMBAS HIDRÁULICAS

Bombas eléctricas

BES-5, BES-10, BES-20 y BES-30: SIMPLE EFECTO

BED-5, BED-10, BED-20 y BD-30: DOBLE EFECTO

700 kg/cm²/10.000 psi. De pistones radiales. Dos etapas.

La primera permite el acercamiento rápido a la carga y la segunda etapa proporciona la presión efectiva del trabajo.

Fabricadas con precisión, el accionamiento eléctrico mejora la eficacia de las operaciones, especialmente en las aplicaciones donde se requiera alta presión.

Con válvula de sobrepresión, tarada a la presión máxima de trabajo. En trabajo continuo la presión no debe sobrepasar los 560 kg/cm²/8.000 psi.

Frecuencia 50 Hz: 220/380 V - 1,5 kW - 2 HP - 1400 rpm.

Frecuencia 60 Hz: 265/460 V - 1,7 kW - 2,3 HP - 1700 rpm.



BES: simple efecto BED: doble efecto

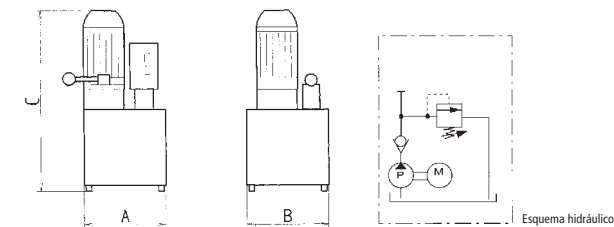

Ref.	Presión de trabajo		Capacidad de aceite útil		Potencia	R.p.m.	Caudal de aceite				Dimensiones mm/in.			Peso				
	kg/cm ²	psi.	l.	Gal.			1ª etapa	2ª etapa	A	B	C	Kg.	lbs.					
					kW		l/min	in ³ /min	l/min	in ³ /min								
BES-5	700	10000	5	1,32	0,552	1390	0,8	48,8	0,5	30,5	215	8 1/2	250	9 7/8	443	17 7/16	36	79
BES-10	700	10000	10	2,65	0,736	1400	1,1	67	0,7	42,7	285	11 1/4	255	10	485	19 3/32	48	106
BES-20	700	10000	20	5,3	1,472	1390	2,1	128	1,3	79,3	325	12 3/4	325	12 3/4	615	24 3/16	73	161
BES-30	700	10000	30	7,95	1,472	1390	2,1	128	1,3	79,3	365	14 3/8	365	14 3/8	625	24 3/8	95	210
BED-10	700	10000	10	2,65	0,736	1400	1,1	67	0,7	42,7	285	11 1/4	255	10	485	19 3/32	48	106
BED-20	700	10000	20	5,3	1,472	1390	2,1	1,28	1,3	79,3	325	12 3/4	325	12 3/4	615	24 3/16	73	161
BED-30	700	10000	30	7,95	1,472	1390	2,1	1,28	1,3	79,3	365	14 3/8	365	14 3/8	625	24 3/8	95	210



GRUPO PEGAMO DESDE 1982



SUMINISTRO INDUSTRIAL

En Pegamo Suministro Industrial llevamos desde 1982 vendiendo, alquilando y reparando Herramienta Hidráulica, Herramienta Neumática y Herramienta Manual de las principales marcas del mercado.

Te asesoramos para que encuentres la mejor solución a las necesidades de tu empresa.

CONTACTA CON NOSOTROS

Pol. Lintzirin Gaina, B2
20180 Oiartzun.
Gipuzkoa - Spain

suministros@pegamo.es
T. 943 491 788
F. 943 371 001