

- Ideal para pequeños trabajos de prensa; reparación de motores pequeños, inducidos, retirada e instalación de engranajes, cojinetes y otras piezas de ajuste a presión.
- La prensa de banco tiene 391 x 457 mm de área de trabajo; la altura de la placa de asiento de la prensa de suelo es ajustable de 127 mm a 1.041 mm con "luz" horizontal de 553 mm.
- Opciones de fuente de potencia: bomba manual de una velocidad, eléctrica/hidráulica o neumática/hidráulica.
- Medidores hidráulicos, mangueras y empalmes incluidos.

Prensa de taller BASTIDOR H

10 toneladas
Prensa de banco/suelo

CE



SP1010A



SPM1010

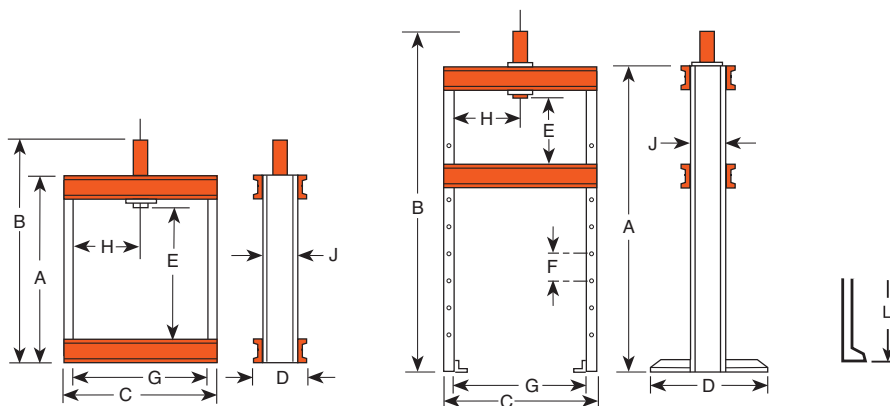

DIMENSIONES

	A	B	C	D	E	F	G	H	J	K	L	Espacio de banco (mm)	Espacio de banco (mm)
Banco	622	841	641	182	391	—	559	279	102	40	102	182 x 641	—
Suelo	1.499	1.718	641	711	127-1.041	152	559	63,5-470*	102	40	102	—	711 x 730

*Movimiento lateral del cabezal

INFORMACIÓN DE PEDIDOS

Bastidor	Cap. (Tm)	Tipo de cil. usado	Carrera (mm)	Modelo de cilindro	Nº pedido	Velocidad (mm/min.)†††	Avance	Prensado	Tipo de bomba	Modelo de bomba †	Peso (kg)
222481 Banco	10	Acción simple	257	C1010C	SPM1010	1,5 mm/carrera	1,5 mm/carrera		Manual	P55	41,2
222480 Suelo	10	Acción simple	257	C1010C	SPH1010	1,5 mm/carrera	1,5 mm/carrera		Manual	P55	77,5
222480 Suelo	10	Acción simple	257	C1010C	SPE1010	55,7	5,1		Eléc. ††	PE172-E220	79,3
222480 Suelo	10	Acción simple	257	C1010C	SP1010A	93,7	7,6		Neumática	PA9H	78,1
222480 Suelo	10	Acción doble	254	RD1010	SPE1010D	55,7	5,1		Eléc. ††	PE174-E220	87,0

† Bombas neumáticas/hidráulicas opcionales a pedido.

†† La posición de "avance" mantiene la presión si se apaga el motor. La posición "Retrosoco" hace avanzar el cilindro cuando el motor está en marcha y lo hace retroceder cuando se apaga.

††† Rendimiento típico basado en las especificaciones de la bomba de 7 bares y 700 bares. Las velocidades reales pueden variar con las condiciones de funcionamiento.

ACCESORIOS DE PRENSA

Páginas 134 - 135



GRUPO PEGAMO DESDE 1982



SUMINISTRO INDUSTRIAL

En Pegamo Suministro Industrial llevamos desde 1982 vendiendo, alquilando y reparando Herramienta Hidráulica, Herramienta Neumática y Herramienta Manual de las principales marcas del mercado.

Te asesoramos para que encuentres la mejor solución a las necesidades de tu empresa.

CONTACTA CON NOSOTROS

Pol. Lintzirin Gaina, B2
20180 Oiartzun.
Gipuzkoa - Spain

suministros@pegamo.es
T. 943 491 788
F. 943 371 001