



# GRUPO PEGAMO DESDE 1982



## SUMINISTRO INDUSTRIAL

En Pegamo Suministro Industrial llevamos desde 1982 vendiendo, alquilando y reparando Herramienta Hidráulica, Herramienta Neumática y Herramienta Manual de las principales marcas del mercado.

Te asesoramos para que encuentres la mejor solución a las necesidades de tu empresa.

### CONTACTA CON NOSOTROS

Pol. Lintzirin Gaina, B2  
20180 Oiartzun.  
Gipuzkoa - Spain

[suministros@pegamo.es](mailto:suministros@pegamo.es)  
T. 943 491 788  
F. 943 371 001

## SEPARADOR HIDRÁULICO

FLS15

Capacidad de 15 toneladas métricas  
700 bares/10.000 psi



**FLS15**  
CON ZAPATAS DENTADAS—CUÑA TOTALMENTE ABIERTA



**FLS15-ST**  
CON ZAPATAS ESCALONADAS—CUÑA CERRADA



## SEPARADOR HIDRÁULICO FLS15

SPX Bolting Systems se complace en presentar el separador hidráulico FLS15. Esta unidad es ideal para reparar tuberías y bridas. También puede usarse para retirar codos, empaquetaduras y reemplazos de junta estanca metálica en los acopladores, el mantenimiento de equipos pesados y muchas otras tareas. El separador puede desarrollar hasta 15 toneladas métricas de fuerza, es ligero y fácil de usar gracias a su diseño ergonómico.

- Separador accionado por cuña de 15 toneladas métricas (33.000 libras)
- Las mordazas son soportadas en su totalidad por la cuña asegurando una excelente durabilidad
- Baja fricción gracias a un lubricante para trabajos pasados de durabilidad extra
- Ideal para bridas con estrecho espacio de acceso, ya que se requieren sólo 5 mm (0,2 pulgadas) para entrar
- Resistencia sumamente elevada gracias a la utilización de una aleación especial
- Diseño compacto y ligero, de apenas 287 mm (11,28 pulgadas) de longitud y un peso de 3,2 kg (7 libras)
- Mango ergonómicamente equilibrado y de fácil uso (opcional)
- Adecuado para entornos offshore gracias a su resistencia superior a la corrosión
- Rápidos ajustes para diversas tareas gracias a las zapatas intercambiables (tanto escalonadas como dentadas)
- Mantenimiento fácil y rápido, solo se requiere una herramienta Torx T40
- Incluye un semiacoplador hembra que se adapta a un semiacoplador macho de 3/8" (No. 9798)
- Disponibles tanto en la versión de zapata dentada como en la versión de zapata escalonada

## SEPARADOR HIDRÁULICO FLS15

Este separador hidráulico funciona mediante el concepto de cuña integrada. Es ideal para obtener espacios para la limpieza y reparación de las bridas y para el reemplazo de empaquetaduras.

Este separador es de simple acción y debería usarse con una bomba hidráulica con capacidad para retener la presión. La máxima presión operativa es 700 bares (10.000 psi).

### Fuerza de separación:

Una fuerza máxima de 15 toneladas métricas (33.000 lb)

por herramienta con una presión de 700 bares (10.000 psi). Se recomienda utilizar las herramientas en parejas, logrando una fuerza combinada máxima de 30 toneladas métricas (66.000 lb).

### Aplicaciones típicas:

- Reparación de tuberías y bridas
- Extracción de codos
- Acopladores: reemplazo de la empaquetadura y la junta estanca metálica
- Mantenimiento de equipos pesados

## Especificaciones y dimensiones

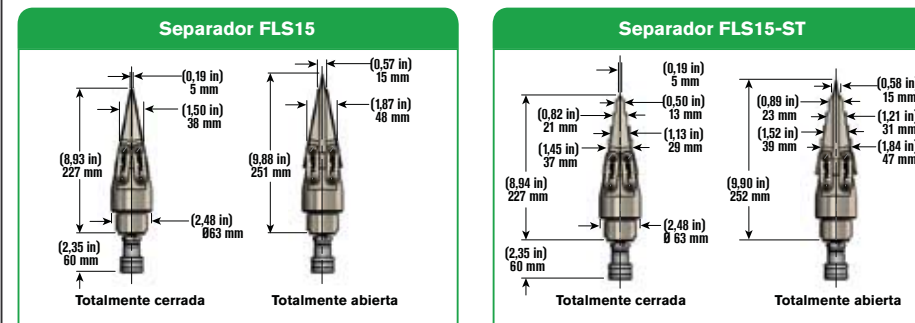

N.º pedido	Fuerza de separación máxima	Distancia mínima de la punta	Extensión máxima de la punta	Tipo de separador	Capacidad de aceite	Peso	Máxima presión operativa
FLS15 o FLS15-ST	15 toneladas métricas (33.000 lb)	5 mm (0,197 pulg.)	15 mm (0,59 pulg.)	Hidráulica	16 cc (1 pulgada cúbica)	3,2 kg (7 libras)	700 bares (10.000 psi)

## Accesorios disponibles para FLS15



\*Se requieren dos zapatas por cada separador.

## Componentes recomendados

Descripción	N.º ref. (América y Asia)	N.º ref. (Europa)
Bomba manual de simple acción y dos velocidades	P19L	P19L
Conjunto de manguera hidráulica	9764	9764E
Manómetro	9040 (unidades primarias = psi)	9040E (unidades primarias = bares)
Adaptador de manómetro	9670	9670
Acoplador (semiacoplador macho)	9798	9798
Distribuidor de 2 posiciones con válvulas de aguja	9642	9642
Semiacoplador hembra	9796	9796
Conector macho, 3/8	9682	9682

## KIT SEPARADOR HIDRÁULICO KIT FLS15 (MALETÍN PARA PLATAFORMA)

Capacidad de 15 toneladas métricas  
700 bares/10.000 psi



\*El kit separador está disponible en diversas combinaciones, con maletín reforzado estándar fácil de transportar.

## KIT SEPARADOR DE BRIDAS FLS

- El maletín reforzado estándar moldeado por soplado sirve para organizar y proteger todo el kit de separación.
- Espacio de almacenamiento extra para las zapatas escalonadas adicionales y hasta 3 bloques escalonados de fijación.
- Separador de 15 toneladas métricas accionado por cuña
- Las mordazas son soportadas en su totalidad por la cuña asegurando una excelente durabilidad



## KIT SEPARADOR DE BRIDAS FLS

- El maletín reforzado es más resistente y compacto, ideal para aplicaciones offshore.
- Junta estanca con empaquetadura resistente a la intemperie y válvula de compensación de presión
- Reducción del espacio del producto para facilitar el transporte en helicóptero
- Separador de 15 toneladas métricas accionado por cuña
- Las mordazas son soportadas en su totalidad por la cuña asegurando una excelente durabilidad
- Todos los kits tienen la certificación CE.



## KIT SEPARADOR HIDRÁULICO KIT FLS15 (MALETÍN PARA USO OFFSHORE)

Capacidad de 15 toneladas métricas  
700 bares/10.000 psi



\*El kit separador está disponible en diversas combinaciones, todas ellas en maletines reforzados, fáciles de transportar y almacenar.

### KIT FLS15 (MALETÍN PARA PLATAFORMA)

		N.º pedido							
Componentes del kit		FLS15-FBK	FLS15-MBK	FLS15-FBK-ST	FLS15-MBK-ST	FLS15-FBP	FLS15-MBP	FLS15-FBP-ST	FLS15-MBP-ST
Componente	Descripción	CE	CE	CE	CE				
FLS15	Separador hidráulico	2	1	-	-	2	1	-	-
FLS15-ST	Separador hidráulico escalonado	-	-	2	1	-	-	2	1
SB15	Bloque de retención de aluminio	2	3	2	3	2	3	2	3
P19L	Bomba manual ligera	1	1	1	1	1	1	1	1
Conjunto de distribuidor	Distribuidor, conjunto de 2 válvulas de aguja (incluyendo 2 manómetros)	1	-	1	-	1	-	1	-
2008410	Mango para FLS15	2	1	2	1	2	1	2	1
2008650	Maletín estándar	1	1	1	1	1	1	1	1

### KIT FLS15 (MALETÍN PARA USO OFFSHORE)

		N.º pedido			
Componentes del kit		FLS15-FSK	FLS15-FSK-ST	FLS15-MSK	FLS15-MSK-ST
Componente	Descripción	Kit separador en tándem, dentado	Kit separador en tándem, escalonado	Kit con separador únicamente, dentado	Kit con separador únicamente, escalonado
FLS15	Separador hidráulico	2	-	1	-
FLS15-ST	Separador hidráulico escalonado	-	2	-	1
SB15	Bloque de retención de aluminio	2	2	1	1
P19L	Bomba manual ligera con manómetro	1	1	-	-
3000827	Distribuidor, conjunto de 2 válvulas de aguja (incluyendo 2 manómetros)	2	2	-	-
2008577	Maletín reforzado grande	1	1	-	-
3000832	Maletín reforzado pequeño	-	-	1	1