



GRUPO PEGAMO DESDE 1982



SUMINISTRO INDUSTRIAL

En Pegamo Suministro Industrial llevamos desde 1982 vendiendo, alquilando y reparando Herramienta Hidráulica, Herramienta Neumática y Herramienta Manual de las principales marcas del mercado.

Te asesoramos para que encuentres la mejor solución a las necesidades de tu empresa.

CONTACTA CON NOSOTROS

Pol. Lintzirin Gaina, B2
20180 Oiartzun.
Gipuzkoa - Spain

suministros@pegamo.es
T. 943 491 788
F. 943 371 001

Mesa oleoneumática para elevadores



Se suministran con 2 prolongadores de 100 mm. **Opcionalmente**, con cobertura protectora de goma, ref. A-5181.

El descenso sólo es accionable con las dos manos simultáneamente.

Muy compacta recogida pero con gran alcance en extensión y elevación.

Enclavamiento automático de seguridad contra descensos imprevistos.

Presión de aire necesaria: 7-10 bar / 100-145 psi
Caudal de aire necesario: 270 l/min / 9.5 cfm

¡INDISPENSABLE!

A-5270
Filtro- Regulador-
Lubricador de red de aire
en taller. **Opcional.**

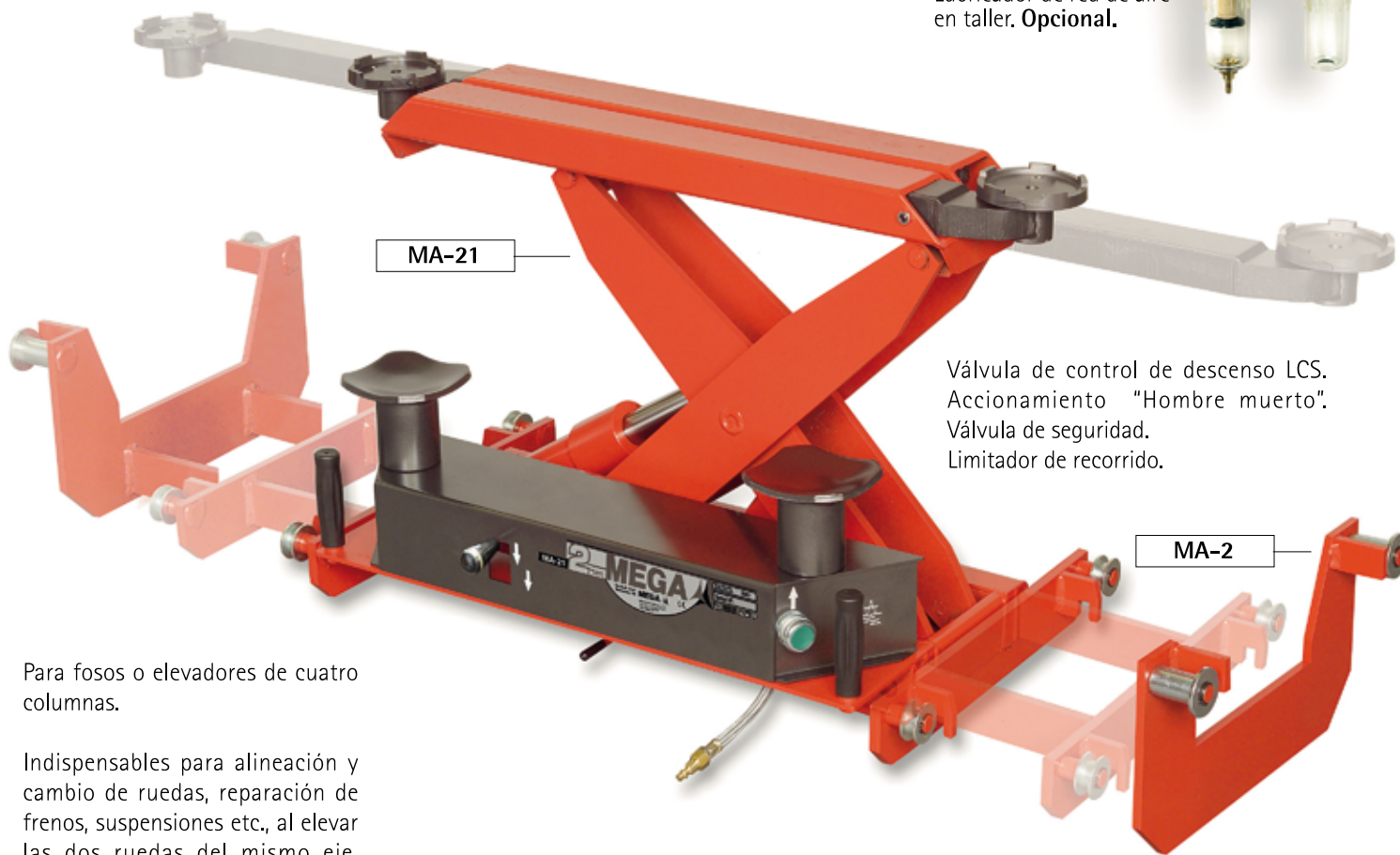

MA-21

MA-2

Válvula de control de descenso LCS.
Accionamiento "Hombre muerto".
Válvula de seguridad.
Limitador de recorrido.

Para fosos o elevadores de cuatro columnas.

Indispensables para alineación y cambio de ruedas, reparación de frenos, suspensiones etc., al elevar las dos ruedas del mismo eje.

Adaptables a cualquier anchura de foso o elevador y a cualquier tipo de vía de rodadura. Brazos y calzos adaptables al vehículo. Gran robustez.

Se pueden suministrar con rodillos lisos o acanalados según pedido.

Ofrecemos varios modelos en función del soporte de chasis que se requiera.

(Aquí mostramos solamente los modelos MA-2 y MA-21.

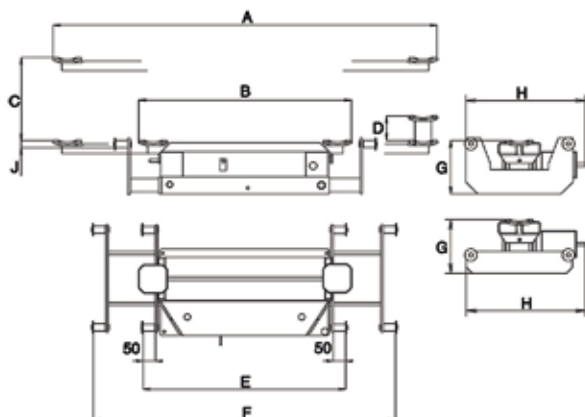

Kg	2000	2000
(mm)		
A	1680	1680
B	885	885
C	340	340
D	100	100
E	830	792
F	1240	1202
G	220	220
H	490	490
J	30	160
Peso (kg)	129	125
Ref.	MA-2	MA-21